

C85-14, C95-12, C100-10, C110-9, C105-14, C115-12, C130-10, C140-9

DLT 1304 **avec moteur EU Stage V**



Pressions de service
5 à 14 bar



Débits d'air
8,6 à 13 m³/min



Puissances des moteurs
90 ou 105 kW



Poids autorisé
max. 2.160 kg



Conforme à la
norme européenne
antipollution V



Applications

- ▶ Forage (consolidation de roches et de montagnes, forage de puits et géothermie)
- ▶ Assainissement de bâtiments et de ponts
- ▶ Projection de béton
- ▶ Projection/pulvérisation de peinture
- ▶ Sablage et projection de glace carbonique
- ▶ Tir de câbles à fibres optiques
- ▶ Construction de pipelines
- ▶ Battage ; traction



Caractéristiques

Efficacité maximale du compresseur à vis développé par CompAir et fabriqué selon les méthodes les plus modernes

Moteur DEUTZ fiable, robuste et économique en carburant de la série TCD4.1 L4 répond à la norme européenne sur les gaz d'échappement Phase V

- filtre à particules diesel (DPF) de série
- prêt à satisfaire à la prochaine norme européenne sur les émissions de gaz V
- Utilisation du compresseur également dans des zones environnementales spéciales

FPM – Flexible Power Management

Démarrage du moteur à vide

Réglage en continu du débit, adapté à la consommation d'air réelle

La carrosserie est composée de tôles individuelles galvanisées et vissées, résistantes à la corrosion, avec des matelas isolants insérés.

Grandes portes battantes à large ouverture avec ressorts à gaz robustes. Des ouvertures supplémentaires permettent d'effectuer des travaux de maintenance tels que le nettoyage du radiateur.

Tableau de bord facile d'accès et de lecture avec un grand écran convivial

Réglage rapide et simple de la surpression de service au moyen d'un clavier, par paliers de 0,1 bar

Gyrophare supplémentaire visible de loin

Filtre à carburant de série avec séparateur d'eau

Filtre à air séparé avec cartouche de sécurité

24 V Tension de service

Raccords de tuyaux ergonomiques et faciles d'accès

Poids en ordre de marche inférieur à 2 200 kg

Option générateur encastré : 9 ou 15 kVA à bas régime du moteur diesel (1765 min⁻¹)

Avantages

- ▶ Un rendement élevé signifie une utilisation d'énergie et une consommation réduites

Investissement sûr pour l'avenir en ce qui concerne la politique future en matière de gaz d'échappement

- ▶ Utilisable sans restriction dans les zones environnementales (filtre à particules diesel obligatoire)
- ▶ Faible consommation de carburant, faibles coûts d'exploitation

- ▶ FPM adapte le débit et la pression du compresseur aux exigences du moment

- ▶ Ménage le moteur et augmente sa durée de vie

- ▶ Réduit la consommation de carburant et assure un fonctionnement respectueux de l'environnement et des matériaux ainsi qu'un fonctionnement régulier dans toutes les conditions de service

- ▶ Remplacement économique et rapide en cas d'endommagement

- ▶ Tous les composants importants pour l'entretien sont facilement accessibles ; accès facilité pour les travaux d'entretien. Maintenance plus rapide

- ▶ Toutes les informations nécessaires sont visibles en un coup d'œil

- ▶ Utilisable même dans des conditions difficiles sur les chantiers de construction

- ▶ Avertit à temps, par exemple, d'un manque de carburant ou d'Ad-Blue

- ▶ Protection fiable du système d'injection et du moteur contre les impuretés dans le carburant

- ▶ Sécurité de fonctionnement optimale et protection de l'investissement

- ▶ Garantit un excellent comportement au démarrage et au démarrage à froid

- ▶ protection contre l'endommagement des raccords, protection des tuyaux

- ▶ Utilisable également avec des véhicules de traction plus petits adaptés

- ▶ Avec un débit volumétrique d'environ 8 m³/min, la pleine puissance du générateur est disponible avec une consommation de carburant avantageuse.

Portable-Control 3

▶ Affichage numérique

Toutes les données d'exploitation importantes en un coup d'œil

▶ Réglage simple de la pression de service

▶ Mémoire des erreurs avec données de fonctionnement détaillées

▶ Arrêt automatique en cas de panne :

- Pression d'huile moteur trop faible
- Température de l'eau de refroidissement trop élevée
- Température de l'air de suralimentation trop élevée
- Température de l'air trop élevée

- Niveau d'eau de refroidissement trop bas
- Manque de carburant
- Eau dans le carburant
- Contrôle de charge (par ex. rupture de la courroie trapézoïdale, alternateur défectueux)
- Erreur matérielle



C85-14, C95-12, C100-10, C110-9, C105-14, C115-12, C130-10, C140-9



DLT 1304 avec moteur EU Stage V

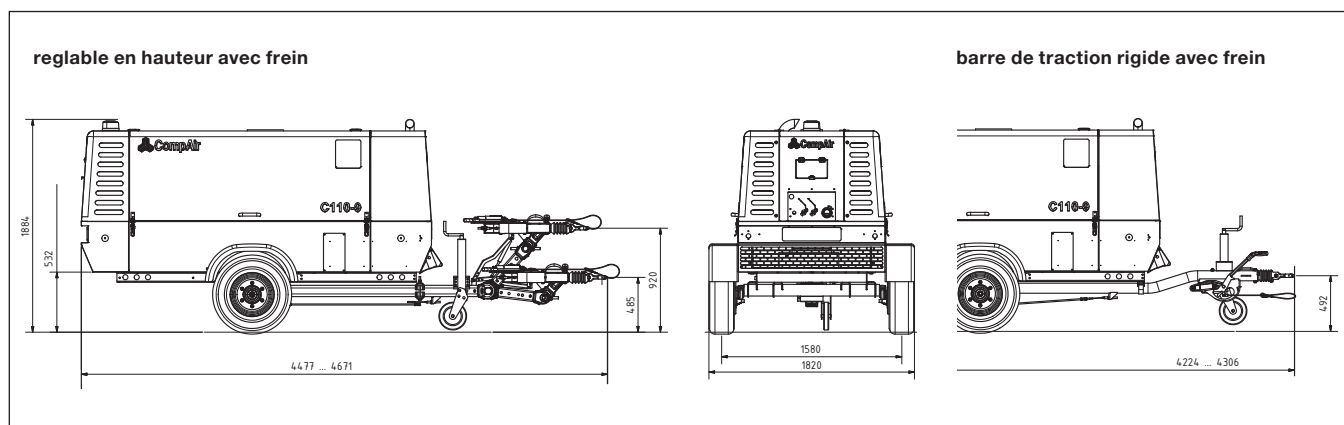

Caractéristiques techniques

Gamme		DLT 1304							
Type		C85-14	C95-12	C100-10	C110-9	C105-14	C115-12	C130-10	C140-9
Flexible Power Management									
Débit d'air de service ¹⁾	m ³ /min	8,6	9,4	10,0	10,8	10,5	11,5	13	13,3
Débit d'air FPM ²⁾	m ³ /min	8,6–10,8	9,4–10,8	10,0–10,8	10,8	10,5–13,3	11,5–13,3	13–13,3	13,3
Pression de service	bar	5–14	5–12	5–10	5–8,6	5–14	5–12	5–10	5–8,6
Moteur		Deutz TCD 4.1 L4							
Norme d'émission		Norme européenne antipollution V							
Cylindres		4							
Système de refroidissement		Refroidissement par eau							
Puissance moteur installée	kW	90				105			
Vitesse moteur à vide/en charge	1/min	1300–1850	1300–2000	1300–2100	1300–2300	1300–1750	1300–1900	1300–2050	1300–2200
Réservoir de carburant	l	175							
Poids en service ^{2),3)}									
– réglable en hauteur avec frein	kg	2075				2160			
– barre de traction rigide avec frein	kg	2000				2085			
Dimensions long. x larg. x haut. réglable en hauteur avec frein	mm	4447–4671 x 1820 x 1884							
Raccordements à l'air comprimé		2 x 3/4" et 1 x 2"							
Niv. de pression acoust. ⁴⁾	dB(A) LPA	70							

¹⁾ Selon ISO 1217 Ed. 4 2009 Annexe D ²⁾ Poids de service avec du matériel d'exploitation, sans options ³⁾ Tous les modèles sont disponibles sur patins et sur châssis
⁴⁾ Niveau de pression sonore conf. à la norme PNEUROP PN8NTC2.2 à 7 m

AirPlus – De nombreuses options pour de nombreuses applications

- ▶ **Post-refroidisseur**
avec séparation automatique des condensats
- ▶ **Échangeur de chaleur**
en option, désactivable avec bypass
- ▶ **Soupape Chalwyn**
- ▶ **Filtration**
selon ZTVING partie 3 par. 4
- ▶ **Aide au démarrage à froid**
- ▶ **Huileur d'outils**
- ▶ **Cadre de montage**
pour montage sur camion
- ▶ **Cadre sur patins** pour installation fixe sur des chantiers
- ▶ **Générateur 9 kVA ou 15 kVA**
- ▶ **Système de démarrage/arrêt à distance**
- ▶ **Couleurs personnalisables**

Pour plus d'informations, cliquez ici :

Cliquez ici :

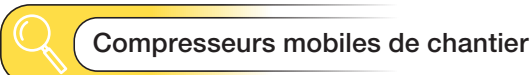

www.compair.fr